



OKTATÁSI  
HIVATAL

NAT  
2020

9–10  
II. kötet

Földrajz  
munkafüzet

# Földrajz 9-10. munkafüzet II. kötet



A kiadvány 2021. 02. 08-tól 2026. 08. 31-ig tankönyvi engedélyt kapott a TKV/235-7/2021. számú határozattal.

A tankönyv megfelel a kormány 5/2020. (I. 31.) Korm. rendelete a Nemzeti alaptanterv kiadásáról, bevezetéséről és alkalmazásáról szóló 110/2012. (VI. 4.) Korm. rendelet módosításáról megnevezésű jogszabály alapján készült Kerettanterv a gimnáziumi nevelés-oktatás 9. és 10. évfolyama számára megnevezésű kerettanterv a Földrajz tantárgy előírásainak.

A tankönyv alkalmas a technikumokban és a 6 és 8 évfolyamos gimnáziumokban való használatra is. (vö.: [https://www.oktatas.hu/koznevelas/kerettantervek/2020\\_nat/bevezeto](https://www.oktatas.hu/koznevelas/kerettantervek/2020_nat/bevezeto))

A tankönyvvé nyilvánítási eljárásban közreműködő szakértő: Dr. Kiss-Csapó Gergely

Tananyagfejlesztők: Farkas Bertalan Péter, Neumann Viktor

Kerettantervi szakértő: Útóné dr. Visi Judit

Lektor: Fazekas Róbert, dr. Teperics Károly

Fedélterv: Slezák Ilona

Fotók: Shutterstock

Grafikák: Nagy Áron, NASA, Shutterstock

A tankönyv szerkesztői köszönetet mondanak a korábban készült tankönyvek szerzőinek.

Az általuk megteremtett módszertani kultúra ösztönzést és példát adott e tankönyv készítőinek is.

© Oktatási Hivatal, 2021

ISBN 978-615-6256-73-7

Oktatási Hivatal • 1055 Budapest, Szalay u. 10–14.

Tel.: (+36-1) 374-2100 • E-mail: [tankonyv@oh.gov.hu](mailto:tankonyv@oh.gov.hu)

A kiadásért felel: Brassói Sándor mb. elnök

Raktári szám: OH-FOL910MB/II

Tankönyvkiadási osztályvezető: Horváth Zoltán Ákos

Szerkesztő: Hajas Attila • Grafikai szerkesztő: Nagy Áron • Műszaki szerkesztő: Széll Ildikó

Nyomdai előkészítés: Névery Orsolya

Terjedelem: 5,67 (A/5) ív • Tömeg: 115 gramm • 1. kiadás, 2021

Jelen tankönyvhöz felhasználtuk a *Földrajz 9. munkafüzet* című művet (raktári szám: NT-17133/M, szerzők: Farkas Bertalan Péter, Neumann Viktor) és a *Földrajz 10. munkafüzet* című művet (raktári szám: NT-17136/M, szerzők: Probáld Ferenc, Útóné Visi Judit)

Ez a tankönyv a Széchenyi 2020 Emberi Erőforrás Fejlesztési Operatív Program

EFOP-3.2.2-VEKOP-15-2016-00001. számú, „A köznevelés tartalmi szabályozóinak megfelelő

tankönyvek, taneszközök fejlesztése és digitális tartalomfejlesztés” című projektje keretében készült.

A projekt az Európai Unió támogatásával, az Európai Szociális Alap társfinanszírozásával valósult meg.

Gyártás: Könyvtárellátó Nonprofit Kft.

Nyomta és kötötte:

Felelős vezető:

A nyomdai megrendelés törzsszáma:



MAGYARORSZÁG  
KORMÁNYA

**SZÉCHENYI** 2020



Európai Unió  
Európai Szociális  
Alap



**BEFETTES A JÖVŐBE**



## Kedves Tanuló!

Kérlek, nézz körül! Minden, amit látsz, kapcsolatba hozható a földrajzzal. Akár azt is mondhatnánk, hogy a földrajz olyan, mint a levegő: folyton körbevesz, és nem élhetünk nélküle. Erről Te is könnyen megbizonyosodhatsz, és ehhez még csak ki sem kell lépned a szobád ajtaján. Habár tudjuk jól, hogy szűkebb és tágabb környezetünket igazán csak a terepen, a különböző földrajzi jelenségek és folyamatok helyszínén lehet megismerni, e munkafüzet feladatainak megoldásával az íróasztalodnál ülve – akár a tanteremben, akár az otthonodban – is sok fontos és érdekes információhoz juthatsz hozzá.

Ahogy eddigi tanulmányaid során már megtapasztalhattad, a földrajztudományban minden mindennel összefügg. Egy természeti jelenségnek számos társadalmi-gazdasági vonatkozása lehet, az emberi tevékenység pedig alapvető változásokat idézhet elő a környezetben. Mivel ennek következményeit már a saját bőrünkön is érezhetjük (gondolj csak az éghajlatváltozásra!), nagyon fontos, hogy mindannyian tisztában legyünk a természet és a társadalmi-gazdasági élet kölcsönhatásaival, megismerjük a különböző tényezők közötti összefüggéseket.

Ebben a tanévben többek között a világgazdaságban kiemelt szerepet betöltő országokról és ország-csoportokról, hazánkról és a Kárpát-medencéről, a pénz és a tőke világáról, illetve Földünk globális kihívásairól is fogsz tanulni a földrajzórákon.

A munkafüzet feladatai lehetővé teszik a hétköznapi, valós életből vett problémák és a saját környezeted jellegzetességeinek feldolgozását, távoli tájak és országok megismerését, valamint a globális környezeti és társadalmi-gazdasági problémák mélyebb megértését is. A feladatok összeállításakor arra törekedtünk, hogy megoldásukkal a mindennapokban jól használható tudásra tehessz szert. Számos feladat önálló kutatómunkára, további információgyűjtésre, kreatív alkotásra, másokkal való együttműködésre, közös munkára ösztönöz. Bízunk benne, hogy e munkafüzet segítségével még jobban megismered a világot, amelyben élünk, és amelynek fenntartható működtetése mindannyiunk felelőssége.

Élvezetes és tartalmas kalandozást kívánunk a földrajz sokszínű világában!

A szerzők



# Tartalom

Előszó.....	3	<b>A PÉNZ ÉS A TŐKE MOZGÁSAI A VILÁGGAZDASÁGBAN</b>	
<b>A NEMZETGAZDASÁGTÓL A VILÁGGAZDASÁGIG</b>		Mindennapi pénzügyeink .....	27
Az Európai Unió.....	5	Pénz a világ körül .....	28
Amerikai Egyesült Államok.....	8	A munkára fogott pénz .....	29
Japán és követői.....	11	A nemzetközi pénzpiac .....	30
A BRICS-országok.....	12	Összefoglalás .....	31
Sajátos szerepű országok .....	13	<b>A FENNTARTHATÓ JÖVŐ KÉRDŐJELEI</b>	
Összefoglalás .....	14	Fenntartható-e a fejlődés? .....	33
<b>MAGYARORSZÁG ÉS A KÁRPÁT-MEDENCE</b>		A fogyasztói társadalom ellentmondásai .....	34
Hazánk természeti és társadalmi-gazdasági erőforrásai .....	16	Lemaradó államok – sajátos kihívások .....	35
Határon átvélő kapcsolatok a Kárpát-medencében és Európában .....	17	Klimaváltozás – az alkalmazkodó-képesség versenye .....	36
Budapest és Pest régiók.....	18	Szűkös vízkészletek .....	37
Középhegyvidéki régióink.....	19	Átalakuló energiagazdaság .....	38
Nyugat- és Dél-Dunántúl régiók.....	21	Túl sokan vagyunk a Földön? .....	39
Észak- és Dél-Alföld régiók .....	23	Összefoglalás .....	40
Összefoglalás .....	25	Ábrajegyzék .....	42
		Jegyzetek .....	43



- 1.** Magyarország 2004 óta az Európai Unió tagja. Ez azt is jelenti, hogy te, aki ezt a munkafüzetet használod, valószínűleg sosem éltél az unión kívül. Fogalmazd meg, hogy számodra mit jelent európai állampolgárnak lenni!

---

---

---

- 2.** Mik voltak az integrálódást elősegítő tényezők? Csoportosítsd az alábbi tényezőket, folyamatokat aszerint, hogy az integrálódás mellett vagy ellen szóltak! Egy tényező több helyre is kerülhet.

- A) Az európai versenyképesség fokozásához szükséges nagyobb felvevőpiac igénye.
- B) A II. világháború sokkja, nemzetközi politikai és diplomáciai bizalmatlanság az 1950-es években.
- C) Az integrációban részt vevők földrajzi közelsége.
- D) Az egyes európai országok geopolitikai érdekei, szándékai.
- E) A nyersanyagok és a feldolgozóipar összefonódása szorosabb gazdasági kapcsolatok kialakulását eredményezte.
- F) Az Amerikai Egyesült Államok megerősödése a II. világháború után.
- G) A Szovjetunió megerősödése, a keleti blokk gazdasági és katonai szövetségeinek megalakulása.
- H) Egyes országok (pl. az Egyesült Királyság) „vonakodása” a szorosabb európai együttműködéstől.
- I) Közös energiapolitika kialakítása, a nemzeti villamosenergia-rendszerek egységesítése.
- J) Nagyszabású tudományos és kutatási projektek elindítása.

Az integrációs folyamat mellett szól	Az integrációs folyamat ellen szól

- 3.** A tankönyved 7. oldalának térképe alapján válaszold meg az alábbi kérdéseket!

a) Mely országok alapították az Európai Uniót (akkori nevén Európai Gazdasági Közösséget)?

---

b) Sorold fel azokat az országokat, amelyek tagjai a schengeni övezetnek, de nem tagjai az Európai Uniónak! \_\_\_\_\_

c) Mikor csatlakoztak az Ibériai-félsziget országai az Európai Unióhoz? \_\_\_\_\_

d) Az unió bővítésének legnagyobb hullámában, 2004-ben tíz új állam csatlakozott a szervezethez. Sorold fel ezeket! \_\_\_\_\_

---

e) Melyik ország csatlakozott legutoljára a szervezethez? \_\_\_\_\_

f) Sorold fel az eurózóna országait! \_\_\_\_\_

---

---

**4.** A 2020. év végén az Egyesült Királyság kilépett az Európai Unióból. Nézz utána a folyamatnak!

a) Mi az elterjedt neve a kilépési folyamatnak? \_\_\_\_\_

b) Nézz utána, hogy mik voltak a kilépés mellett szóló fő érvek!

---



---



---

**5.** Mi jellemző az Európai Unió egyes intézményeire? Csoportosítsd az alábbiakat aszerint, hogy melyik EU-intézményhez kapcsolódnak! Egy betűjel több helyre is kerülhet.

- A) Székhelye Brüsszelben van.
- B) Feladata a legfontosabb stratégiai döntések meghozása.
- C) Főként jogalkotó, tanácsadó és ellenőrző szerepe van.
- D) Az euróbankjegyek kibocsátásáért felelős, és őrködik a pénzügyi-monetáris unió intézményrendszerére felett.
- E) Az intézmény háttérbizottságai Brüsszelben dolgoznak.
- F) Tagjai az EU állam- és kormányfői.
- G) Székhelye Frankfurtban van.
- H) Ez az intézmény készíti elő a közös gazdaságpolitikai intézkedéseket, és ellenőrzi azok végrehajtását.
- I) Felelős a nemzeti bankok tevékenységének összehangolásáért és képviseli az EU-t a nemzetközi pénzpiacokon.
- J) Az Európai Unió kormányának tekinthető.
- K) Tagjainak mandátuma öt évig tart.
- L) Tagjai az ún. biztosok, minden tagállam egy biztost állíthat.
- M) Székhelye Strasbourgban van.
- N) Az intézmény elnöke képviseli az EU-t a nemzetközi tárgyalásokon.
- O) Tagjai az ötévente választott képviselők, akik pártcsaládokba rendeződve foglalnak helyet.
- P) Nem tartozik az uniós jogalkotási intézmények közé, így nem vitat meg és nem fogad el jogszabályokat.

 Európai Bizottság		 Európai Parlament	
 Európai Tanács		 Európai Központi Bank	

**6.** Kerülj képbe! Nézz utána, hogy...

a) ki és melyik tagország politikusa ma az Európai Bizottság elnöke: \_\_\_\_\_

b) ki és melyik tagország politikusa ma az Európai Tanács elnöke: \_\_\_\_\_

c) ki és melyik tagország politikusa ma az Európai Parlament elnöke: \_\_\_\_\_

d) hány képviselője van az Európai Parlamentnek: \_\_\_\_\_

e) mely szakpolitikai területtel foglalkozik a magyar biztos az Európai Bizottságban: \_\_\_\_\_

f) mikor vehetsz részt legközelebb európai parlamenti választásokon: \_\_\_\_\_

g) mik a jelenlegi soros EU-elnökség főbb célkitűzései: \_\_\_\_\_

h) melyik szakpolitikai terület célkitűzése a Green New Deal: \_\_\_\_\_

**7.** Jelöld be az alábbi térképvázlatba a következőket!

A) Az EU Bizottság, Parlament, Központi Bank és Számvevőszék székhelyét fekete színnel.

B) A kék banán zónáját kék színnel.

C) Az EU legkevésbé fejlett területeit piros színnel.





1. Magyarázd meg, mi a különbség az „Amerika” és az „Amerikai Egyesült Államok” kifejezések között!

---

---

2. Végezd el az alábbi állítások, összefüggések relációanalízisét (összefüggés-elemzést)! Az összetett mondatok első része egy állítás, a második része pedig egy indoklás. Írd a megfelelő betűjelet a mondatok mögé!

- A – Az állítás és a magyarázat is igaz, az indoklás magyarázza az állítást.  
B – Az állítás és a magyarázat is igaz, de az indoklás nem magyarázza az állítást.  
C – Az állítás igaz, az indoklás nem.  
D – Az állítás nem igaz, az indoklás (önmagában) igaz.  
E – Sem az állítás, sem az indoklás nem igaz.

1. Az Amerikai Egyesült Államok (USA) rengeteg művelés alá vonható területtel rendelkezik, **mert** területe közel megegyezik Európa méreteivel. \_\_\_\_\_
2. Az USA-ban a francia is a hivatalos nyelvek közé tartozik, **mert** egykor francia telepesgyarmat volt. \_\_\_\_\_
3. Az ország kezdettől fogva alig rendelkezik művelés alá vonható területtel, **mert** a területének nagy része síkvidék. \_\_\_\_\_
4. A nagyvárosok soknemzetiségűek, sokszínűek és változatosak, **mert** a bevándorlók aránya az országban igen magas. \_\_\_\_\_
5. Az 1929–33-as gazdasági válság az egész világgazdaságot megrengette, **mert** az amerikai gazdaság állapota jelentős hatást gyakorol a világgazdaságra. \_\_\_\_\_
6. Az USA-ban alakult ki a fogyasztói társadalom mintája, **mert** a tömegáru-termelés életre hívta a fogyasztás kultúráját. \_\_\_\_\_
7. Az USA gazdasága megkímélődött a háborús pusztításoktól, **mert** nem lépett be egyetlen világháborúba sem harcoló félként. \_\_\_\_\_
8. A világon elsőként alakult ki az USA-ban a posztindusztriális társadalom, **mert** a mezőgazdaságban foglalkoztatottak aránya 1% körüli. \_\_\_\_\_
9. A tömegáru-termelés elterjedéséhez új munkaszervezési eljárásokra is szükség volt, **mert** a fogyasztói társadalom kialakulása nélkül a tömegárúknak nem lett volna megfelelő felvevőpiaca. \_\_\_\_\_
10. Az USA érdekében állt a NATO létrehozása, **mert** igyekezett megerősíteni a transzatlanti kapcsolatokat gazdasági és katonai szempontból is. \_\_\_\_\_
11. A telepesek az őslakos bennszülött indián törzsek szállásterületét mindvégig tiszteletben tartották, **mert** a bevándorlás az amerikai belpolitika egyik központi kérdése. \_\_\_\_\_
12. Az amerikai feldolgozóipar ásványkincsekből és nyersanyagokból mára behozatalra szorul, **mert** bár az ország bővelkedik ásványkincsekben, a bányászat régóta nem tart lépést az ipar igényeivel. \_\_\_\_\_

3. Az USA-ban dolgozó kutatók, tudósok jelentős része nem amerikai származású. Válaszd meg a jelenséggel kapcsolatos kérdéseket!

a) Mit jelent a „brain drain” kifejezés?

---

b) Milyen előnyökkel jár az USA számára a brain drain?

---

---

c) Milyen hátrányokkal jár Európa vagy Ázsia számára ez a jelenség?

---

---

4. Az ábra New York ikonikus épületeinek sziluettjét mutatja. Válaszd meg az alábbi kérdéseket az ábra segítségével!



a) Mi az **A** betűvel jelölt műalkotás? \_\_\_\_\_

Nézz utána, hogy hogyan került ez a műalkotás a kikötőbe! \_\_\_\_\_

\_\_\_\_\_

c) Mi a neve a **B** betűvel jelölt ikonikus épületnek? \_\_\_\_\_

d) Nevezd meg a **C** betűvel jelölt épületet (a tetején lévő toronyról könnyen felismerhető)! \_\_\_\_\_

\_\_\_\_\_

e) A **C** betűvel jelölt épület elődjét (egy ikertornyot) 2001. szeptember 11-én terrortámadás döntötte romba. Beszéljess a szüleiddel, és nézz utána az interneten annak, mi történt! Foglald össze röviden! \_\_\_\_\_

\_\_\_\_\_

\_\_\_\_\_

\_\_\_\_\_

f) Mi a neve a jellegzetes, számos filmben is előforduló **D** betűvel jelölt hídnak? \_\_\_\_\_

\_\_\_\_\_

g) A város mely szigetén találhatóak a legmagasabb felhőkarcolók? \_\_\_\_\_

\_\_\_\_\_

h) Mi a neve a város legnagyobb parkjának, amely éppen a felhőkarcolók tövében bújik meg? \_\_\_\_\_

\_\_\_\_\_

i) Nézz utána, hogy milyen nevezetes épületek találhatóak az ország fővárosában, Washingtonban! Nevezd meg hármat! Keresd meg őket az interneten és a Google Maps utcánézetében (Street View) is! \_\_\_\_\_

\_\_\_\_\_

5. Nevezd meg a térképvázlatban jelölt földrajzi helyeket (városokat vagy földrajzi egységeket)!

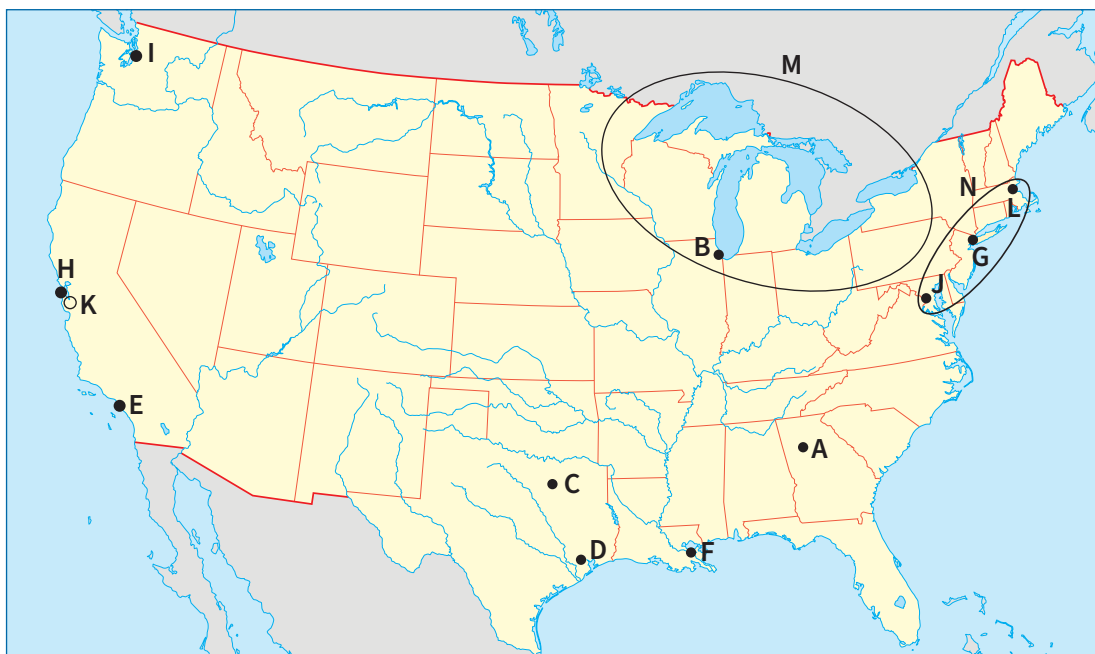

- |          |                              |
|----------|------------------------------|
| A) _____ | H) _____                     |
| B) _____ | I) _____                     |
| C) _____ | J) _____                     |
| D) _____ | K) _____ (technológiai park) |
| E) _____ | L) _____                     |
| F) _____ | M) _____                     |
| G) _____ | N) _____                     |

6. Kerülj képbe! Nézz utána az alábbiaknak!

a) Ki most az Amerikai Egyesült Államok elnöke és melyik párt színeiben került hatalomra?

\_\_\_\_\_

b) Mely globális technológiai cégek székhelye található a Szilícium-völgyben? Sorolj fel legalább ötöt!

\_\_\_\_\_

\_\_\_\_\_

7. Készíts logót az USA alábbi nagy gazdasági körzetei számára!

Észak-atlanti partvidék és Nagy-tavak vidéke

Közép-Nyugat





**1.** Japánban a hosszú élet egyik titka az egészséges táplálkozás. Nézz utána, milyen ételeket takarnak az alábbi nevek!

a) Szusi: \_\_\_\_\_

b) Tempura: \_\_\_\_\_

c) Ramen: \_\_\_\_\_

**2.** Határozd meg az alábbi fogalmakat!

a) Technopolisz: \_\_\_\_\_

b) „Kis tigrisek”: \_\_\_\_\_

c) Különleges gazdasági övezet: \_\_\_\_\_

**3.** Magyarázd meg, hogy mi volt és minek köszönhető a „japán gazdasági csoda”!

---



---



---

**4.** Rendszerezd a délkelet-ázsiai országokat, illetve az országcsoportok alábbi, betűjellel ellátott jellemzőit az alábbi táblázatban! Egy betűjel több helyre kerülhet!

- A) Ide tartozik Nepál és Laosz.
- B) Thaiföld, a világ vezető rizsexportőre ehhez a csoporthoz tartozik.
- C) A gazdasági csoda egyik oka, hogy az ipar szerkezetének átalakításához a legkorszerűbb gyári berendezéseket és műszaki eljárásokat vásárolják meg.
- D) Kelet- és Délkelet-Ázsia leggyorsabban kiemelkedő országa.
- E) A különleges gazdasági övezetéről nevezetes Hongkong városa is ide sorolható.
- F) Autóiparának teljesítménye a 20. század végére megelőzte az Egyesült Államokét.
- G) Ezen országok tőke kivitele az iparosodás újabb, jóformán az egész térségre kiterjedő hullámát indította el.
- H) Az országcsoport gazdasági talpra állásához és fejlődéséhez az 1950-es és 60-as években jelentősen hozzájárultak az amerikai segélyek.
- I) Kína – hatalmas gazdasági potenciálja ellenére – ebbe a kategóriába sorolható.
- J) Ezen országok gazdasága már a magas fokú szaktudást és képzettséget kívánó iparágakra tevődött át.
- K) Az országcsoport exportcikkeinek előállításában a mezőgazdaság árutermelő szektora, valamint a bányászat és a fakitermelés ma is jelentős szerepet játszik.
- L) Az országcsoport jellemzője, hogy az országok területe és népessége viszonylagosan nagyobb, így a természeti erőforrásaik mértéke is jóval nagyobb a többiekhez viszonyítva.
- M) A járműgyártást világszerte forradalmasító robottechnika úttörő üzemei ebben az országban működtek.
- N) Ide tartozik Szingapúr és Tajvan is.
- O) Észak-Korea kommunista diktatúrája is ide sorolható.
- P) A Föld harmadik legnagyobb gazdasága.

Japán	„A kis tigrisek” országai	A délkelet-ázsiai iparosítás második hullámába tartozó országok	A délkelet-ázsiai iparosodásban lemaradt országok

**5.** Nézz utána, miért kiemelkedő jelentőségű Japánban a cseresznyevirágzás ünnepe, azaz a hanami! Készíts róla online képszelapot!

# A BRICS-országok

1. Készítsd el a BRICS-országok névjegykártyáját a megadott szempontok alapján!

<p><b>Szempontok:</b></p> <ul style="list-style-type: none"> <li>● Földrajzi elhelyezkedés</li> <li>● Főbb természeti erőforrások</li> <li>● Vezető gazdasági ág</li> <li>● Társadalmi jellemzők</li> </ul>	<b>Brazília</b>	<b>Oroszország</b>
<b>India</b>	<b>Kína</b>	<b>Dél-afrikai Köztársaság</b>

2. Nevezd meg az alábbi térképvázlatban betűjelekkel bejelölt országokat és a számokkal jelölt városokat!

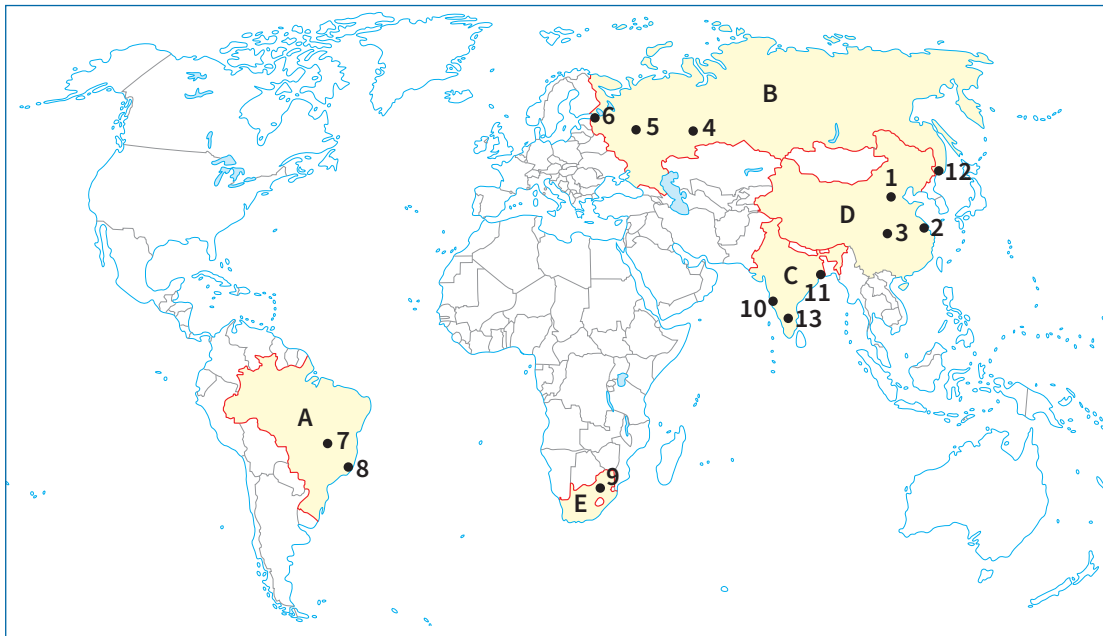

- |          |           |
|----------|-----------|
| A) _____ | 5. _____  |
| B) _____ | 6. _____  |
| C) _____ | 7. _____  |
| D) _____ | 8. _____  |
| E) _____ | 9. _____  |
| 1. _____ | 10. _____ |
| 2. _____ | 11. _____ |
| 3. _____ | 12. _____ |
| 4. _____ | 13. _____ |

**1.** Az OPEC tagállamai az 1970-es évek folyamán elérték az olajárak ugrásszerű emelését. Ennek drámai hatásai voltak a világgazdaságra. Válaszd meg az ezzel kapcsolatos kérdéseket!

a) Mi a neve a kőolajár drasztikus emelkedésének ebben az időszakban? \_\_\_\_\_

b) Nézz utána, milyen hatásai voltak a világgazdaságban a folyamatnak!

---

---

---

c) Hogyan függ össze a globális adósságkrízis a kőolajár drasztikus változásával?

---

---

---

**2.** Jeruzsálem a világ egyik legősibb városa. Válaszd meg a fotóval kapcsolatos kérdéseket!

a) Nézz utána, hogy mi a neve a kép jobb oldalán lévő, kivilágított falnak!

---

---

b) Milyen hagyomány köthető a falhoz?

---

---

---

---



c) Nézz utána, hogy mi a neve a háttérben álló, aranykupolájú mecsetnek!

---

d) Melyik vallás szent helye a mecset? \_\_\_\_\_

e) Melyik a harmadik olyan vallás, amely szent helyének tekinti Jeruzsálemet? \_\_\_\_\_

**3.** A turizmust „láthatatlan iparágnak”, „láthatatlan exportnak” is nevezik. Magyarázd meg, hogy mit jelent a kifejezés!

---

---

---

b) Sorolj fel olyan tényezőket, amelyek hozzájárulhatnak a turistaparadicsomok kialakulásához!

---

---

**4.** Készíts egy globális online tárlatvezetést a Google Maps segítségével a világ adóparadicsomairól! Címkezd fel az egyes helyeket: mit kell tudni ezekről az országokról?



**1.** Oldd meg az alábbi keresztrejtvényt, és válaszold meg a megfejtéshez kapcsolódó kérdéseket!

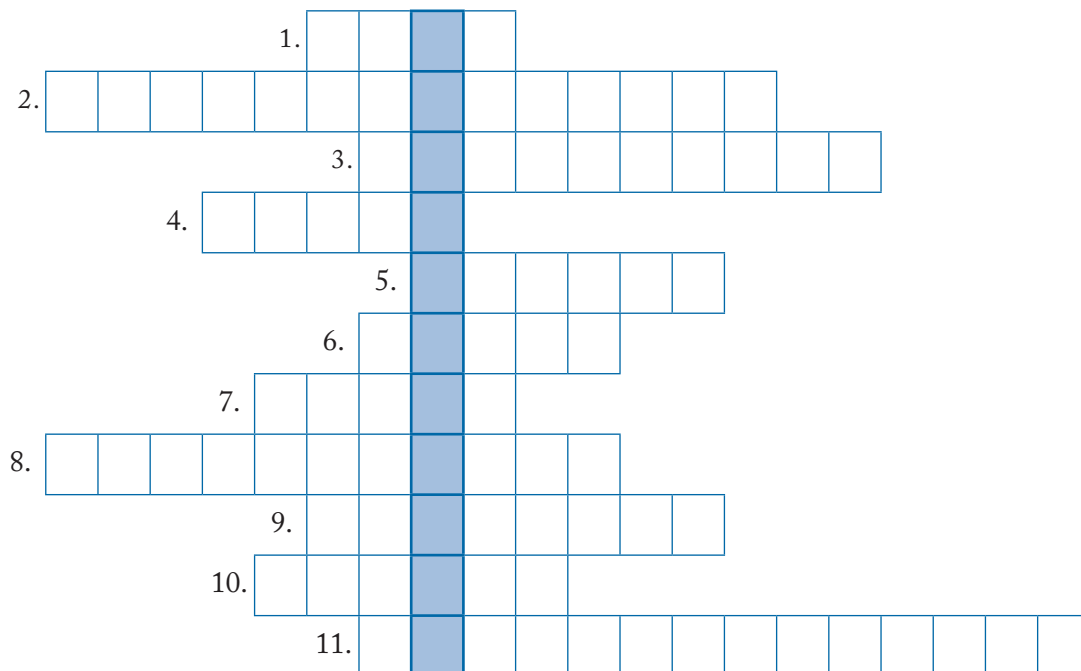

1. Mozaikszó, a Kőolaj-exportáló Országok Szövetsége angolul.
2. San Francisco közelében a híres egyetemek (Stanford, Berkeley) kutatói tették a mikroelektronika világszerte ismert központjává ezt a földrajzi területet, ahol ma is számos nagy technológiai cég központja található.
3. Az ún. „agyelszívás” folyamatának angol nyelvű megfelelője.
4. Japán fővárosa, a világ legnagyobb agglomerációjának központi városa.
5. A Föld legfontosabb szénhidrogén-lelőhelyei ennek az öbölnek a vízfelszíne alatt és az öböl partvidékén húzódnak.
6. Izrael legforgalmasabb kikötővárosa, a nehézipar központja.
7. A BRICS-országcsoporthoz tartozó ország, a népességnövekedésének üteme ma a leggyorsabb a Földön. Fővárosa: Új-Delhi.
8. Oroszország „előállama”, a 20. század és a hidegháború egyik nagy világpolitikai és világgazdasági pólusa.
9. A fejlett országok és Kína közötti kereskedelemben jelentős közvetítő szerepe van ennek a különleges gazdasági övezettel bíró városnak.
10. Kína fővárosa, Kelet-Ázsia egyik legjelentősebb politikai-gazdasági központja.
11. Az Európai Gazdasági Közösséget (EGK) ezzel az 1957-ben aláírt egyezményrel hívta életre az NSZK, Franciaország, Olaszország és a három Benelux állam (Belgium, Hollandia, Luxemburg).

a) Mi a megfejtés? \_\_\_\_\_

b) Sorold fel a megfejtésben szereplő integráció legfontosabb intézményeit!

\_\_\_\_\_

**2.** Az Európai Unió „négy szabadsága” az európai állampolgárok mindennapjaira is hatással van.

a) Szemléltess egy valós példával, hogy mit jelent a személyek szabad áramlása a schengeni övezeten belül!

\_\_\_\_\_

\_\_\_\_\_

b) Szemléltesd egy valós példával, hogy mit jelent az áruk szabad mozgása!

---



---

**3.** Az Európai Unió működésének évtizedeken át az egyik fő kérdése a „bővítés” és a „mélyítés” közötti dilemma volt. Nézz utána, és fejtsd ki, hogy mit takar ez a dilemma!

---



---



---

**4.** Az elmúlt hetekben a világ számos pontjának jellegzetességeit megismerhetted Európától Ázsián át egészen az USA-ig. A megismert információk alapján a Föld melyik pontját választanád magadnak rövidebb vagy hosszabb időre lakóhelyül, akár csak a tanulmányaid idejére? Hozz érveket és ellenérveket az alábbi országok, országcsoportok kapcsán! Fókuszálj az életkörülményekre, társadalmi-gazdasági környezetre és a természeti környezet adta lehetőségekre! Rendeztetek vitát az érvek gyűjtése után!

Térség, ország neve	Érvek az adott térség mellett	Érvek az adott térség ellen
Európai Unió		
Japán		
Amerikai Egyesült Államok		
Oroszország		
Izrael		
Kína		
India		
Fekete-Afrika		
Bahama-szigetek		

**5.** Alkossatok csoportokat! Készítsetek virtuális „körutazásokat” a megismert régiókban, ország-csoportokban! Készíthettek online posztereket, plakátokat, meghívókat, prezentációt vagy akár online térképeket is! A cél, hogy minél alaposabban megismertessétek a többiekkel az adott ország jellegzetességeit, nemzeti ünnepeit, gasztronómiáját (ételkultúráját) vagy akár közlekedési rendszerét!

# Hazánk természeti és társadalmi-gazdasági erőforrásai

- 1.** Az alábbi állítások Magyarország természeti erőforrásaira vonatkoznak. Írj I betűt az igaz és H betűt a hamis állítások utáni négyzetbe!

A földtani felépítésnek és a medencehelyzetnek köszönhetően hazánk rendkívül gazdag felszín alatti vizekben.

Magyarország fontos természeti erőforrása a termékeny mezőségi talaj.

Hazánk legnagyobb mennyiségben bányászott ásványkincse a rézérc.

A megújuló energiahordozók közül legjelentősebb mértékben a biomasszát használjuk.

- 2.** Hegyeshalomból Záhonyba utazol autóval Budapest érintésével. Tervezd meg az útvonaladat a maps.google.com weboldal vagy a Google Térkép mobilalkalmazás segítségével, majd válaszolj az alábbi kérdésekre! Az útvonaltervezőben válaszd azt a lehetőséget, amellyel a leggyorsabban eléred az úti célot!

a) Az útvonaltervező becslése szerint mennyi idő alatt teheted meg a Hegyeshalom és Záhony közötti távolságot?

---

b) Mely autópályákon, főútvonalakon közlekedsz?

---

c) Mely megyéket érinti az útvonalad?

---

d) Melyik hídon kelsz át a Dunán? \_\_\_\_\_

- 3.** Tanulmányozd a tankönyv 35. oldalán látható korfát, majd válaszolj a hozzá kapcsolódó kérdésekre!

a) Demográfiai szempontból a társadalmak mely csoportjába sorolható Magyarország?

---

b) Ha az elmúlt évtizedekben tapasztalt tendencia folytatódik hazánkban, hogyan változik majd a közeljövőben...

a fiatal korcsoportokhoz tartozók száma? \_\_\_\_\_

az idős korcsoportokhoz tartozók száma? \_\_\_\_\_

c) Milyen társadalmi-gazdasági problémákat idézhet elő hazánkban a munkaképes korúak számának várható változása?

---



---

- 4.** Képzeld magad egy területfejlesztő szakember helyébe! Fejtsd ki, hogy milyen intézkedéseket javasolnál a döntéshozóknak a hazánk aprófalvas térségeire jellemző elnéptelenedés mérséklésére, megállítására!

---



---



---



---



---



# Határon átvélő kapcsolatok a Kárpát-medencében és Európában

1. Az alábbi adatsor hazánk 2019. évi külkereskedelmi forgalmának árucsoportok szerinti megoszlását mutatja be (a behozatal és a kivitel értékei milliárd Ft-ban vannak megadva). Készíts az adatok alapján oszlopdiagramot! Az azonos árucsoportra vonatkozó import- és exportadatokat a diagramon közvetlenül egymás mellett tüntesd fel! A diagramot számítógépes program segítségével is elkészítheted. Ebben az esetben a végeredményt nyomtasd ki és ragaszd be az adatsor alá!

	Gépek és szállító- eszközök	Feldolgozott termékek	Energia- hordozók	Élelmiszerek, italok, dohány	Nyersanyagok
Behozatal	16 510	12 286	2734	1809	719
Kivitel	20 378	10 900	928	2451	812

2. A hazánkban leányvállalatokkal, telephelyekkel rendelkező transznacionális vállalatok fontos szerepet töltenek be a határon átvélő kapcsolatainkban. Megtelepedésüknek, működésüknek ugyanakkor árnyoldalai is vannak. Gyűjts érveket a TNC-k tevékenységének kedvező és kedvezőtlen hatásairól, következményeiről!

A TNC-k tevékenységének kedvező hatásai	A TNC-k tevékenységének kedvezőtlen hatásai

3. Nézz utána, hogy milyen gazdasági tevékenységeket folytatnak az alábbi hazai bejegyzésű, de már a szomszédos országokban is terjeszkedő „regionális multik”!

CBA: \_\_\_\_\_ MKB: \_\_\_\_\_

Mol: \_\_\_\_\_ OTP: \_\_\_\_\_

Richter: \_\_\_\_\_

4. A Kárpátok Eurorégió volt az első olyan határon átnyúló regionális együttműködés, amelynek kialakításában hazánk is részt vett. Nézz utána, hogy...

a) mikor jött létre a Kárpátok Eurorégió! \_\_\_\_\_

b) mely országok vettek részt a Kárpátok Eurorégió létrehozásában! \_\_\_\_\_

\_\_\_\_\_

# Budapest és Pest régiók

1. Az alábbi ábra Budapest városszerkezetét szemlélteti.

a) Nevezd meg az ábrán nyilakkal jelölt öveket!

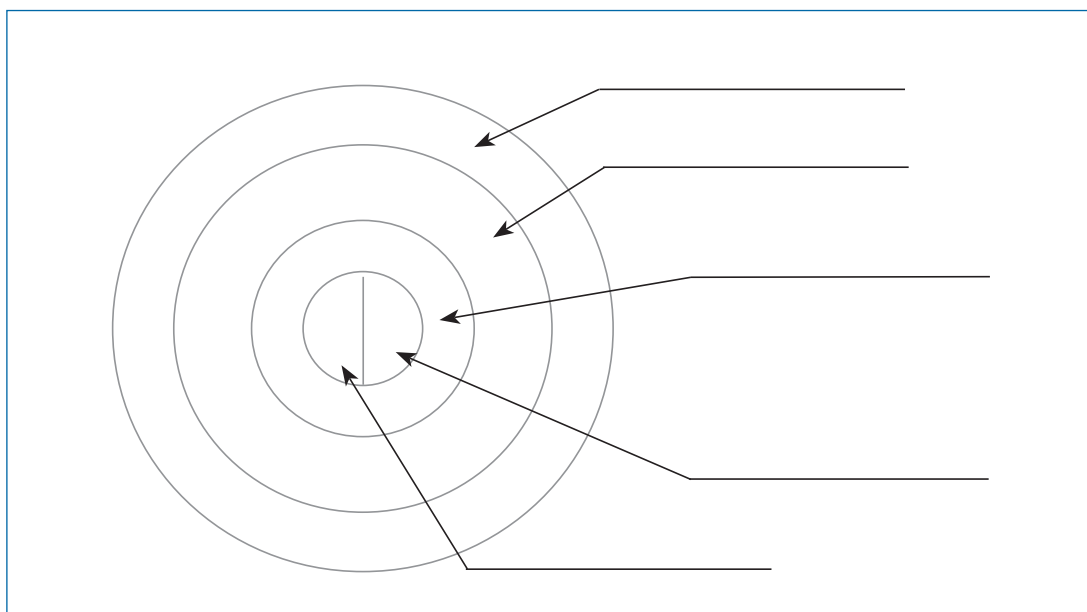

b) Nézz utána, hogy mely övekben helyezkednek el a felsorolt épületek, létesítmények, területek! Írd az ábrába az övek neve után a megfelelő betűjeleket!

- |                           |                        |
|---------------------------|------------------------|
| A) Parlament              | G) Graphisoft Park     |
| B) Békásmegyeri lakótelep | H) Havanna-lakótelep   |
| C) Magyar Nemzeti Galéria | I) Művészetek Palotája |
| D) Sándor-palota          | J) Nemzeti Színház     |
| E) Keleti pályaudvar      | K) Lurdy Ház           |
| F) Csepel gyártelepei     | L) Corvin-negyed       |

c) A valóságban csak a város pesti oldalán alakult ki az ábrán látható „szabályos övezetesség”. Magyarázd meg, hogy miért tér el ettől a budai oldal városszerkezete!

2. Állapítsd meg az earth.google.com weboldal vagy a Google Earth mobilalkalmazás segítségével, hogy mely nevezetes fővárosi épületek találhatóak az alábbi helyeken! Írd melléjük tervezőjük nevét is!

- a) Andrassy út 22.: \_\_\_\_\_
- b) Múzeum körút 14–16.: \_\_\_\_\_
- c) Üllői út 33–37.: \_\_\_\_\_

3. Nevezd meg, hogy Pest tervezési–statisztikai régió mely településeire vonatkoznak az alábbi állítások!

- a) E település ad otthont a gyönyörű Grassalkovich-kastélynak: \_\_\_\_\_
- b) A Duna jobb partján elhelyezkedő kőolajipari központ: \_\_\_\_\_
- c) Szerbek által alapított, múzeumairól és művésztelepéről híres város: \_\_\_\_\_
- d) Ebben a városban található hazánk egyetlen diadalíve: \_\_\_\_\_

# Középhegyvidéki régióink

1. Írd a tájak után fő felszínalkotó kőzetük nevét!

- a) Bakony: \_\_\_\_\_ d) Mátra: \_\_\_\_\_  
 b) Bükk: \_\_\_\_\_ e) Velencei-hegység: \_\_\_\_\_  
 c) Börzsöny: \_\_\_\_\_ f) Zempléni-hegység: \_\_\_\_\_

2. Hogyan alakította át a gazdasági rendszerváltozás a középhegyvidéki régióink gazdasági életét? Egészítsd ki a táblázatot!

	Gazdasági tevékenységek	Érintett térségek, központok
Válságba került hagyományos ágazatok		
Újonnan megjelenő gazdasági tevékenységek		

3. Nevezd meg a Közép-Dunántúl régió településeit a rövid leírások alapján, majd írd a nevük után a térképvezetőn feltüntetett, hozzájuk tartozó nagybetűket!

a) A Móri-árok déli kapujában fekvő megyeszékhely:

\_\_\_\_\_

b) A római katolikus egyház magyarországi központja:

\_\_\_\_\_

c) Egykori szocialista iparváros, amelynek gazdasági életét az ide telepített vas- és acélmű alapozta meg:

\_\_\_\_\_

d) A Bakony legnagyobb városa:

\_\_\_\_\_

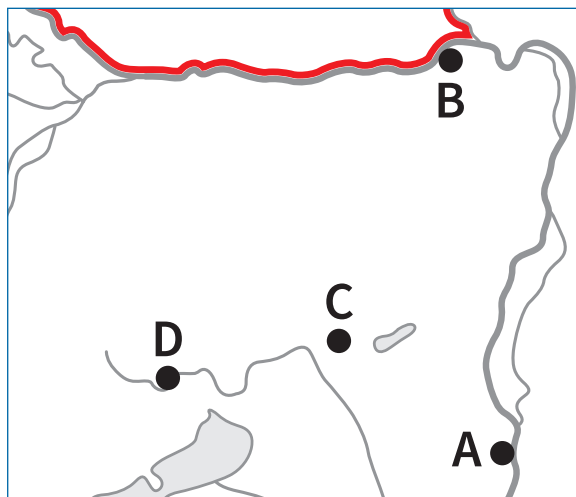

4. Állapítsd meg az earth.google.com weboldal vagy a Google Earth mobilalkalmazás segítségével, hogy mely nevezetes épületek találhatóak az alábbi helyeken! Írd az épületek neve után a földrajzi koordinátáikat is!

a) Sárospatak, Szent Erzsébet u. 19.: \_\_\_\_\_

b) Esztergom, Szent István tér 2.: \_\_\_\_\_

c) Miskolc, Vár u. 24.: \_\_\_\_\_

5. Középhegyvidéki régióink természeti és kulturális értékeit több nemzeti park is őrzi. Egészítsd ki az alábbi táblázatot! Segítségül használd a [www.anp.hu](http://www.anp.hu) és a [www.bnpi.hu](http://www.bnpi.hu) honlapokon fellelhető információkat!

		
Melyik régió területén található?		
Melyik település a székhelye?		
Mikor alapították?		
Melyek a legfontosabb természeti és kulturális értékei?		

6. Készíts keresztrejtvényt! A rejtvénybe beírandó, tetszőleges számú betűből álló kifejezések az Észak-Magyarország és a Közép-Dunántúl régiókhoz kapcsolódjanak!

1.						L					
2.						I					
3.						G					
4.						N					
5.						I					
6.						T					

Meghatározások:

1. \_\_\_\_\_
2. \_\_\_\_\_
3. \_\_\_\_\_
4. \_\_\_\_\_
5. \_\_\_\_\_
6. \_\_\_\_\_



**1.** Tanulmányozd a térképvázlatot, majd oldd meg a hozzá kapcsolódó feladatokat!

a) Nevezd meg a számokkal jelölt folyókat, tavat!

1. \_\_\_\_\_
2. \_\_\_\_\_
3. \_\_\_\_\_
4. \_\_\_\_\_
5. \_\_\_\_\_

b) Nevezd meg a betűkkel jelölt városokat!

- A) \_\_\_\_\_
- B) \_\_\_\_\_
- C) \_\_\_\_\_
- D) \_\_\_\_\_
- E) \_\_\_\_\_
- F) \_\_\_\_\_
- G) \_\_\_\_\_
- H) \_\_\_\_\_
- I) \_\_\_\_\_

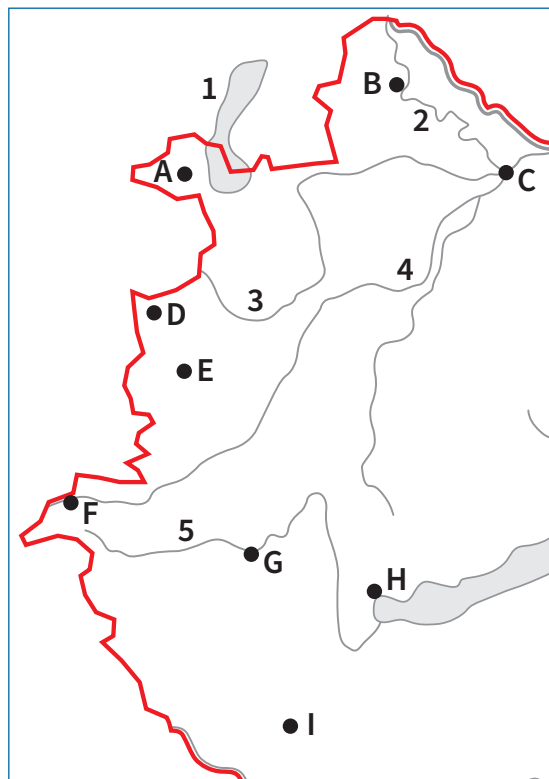

c) Mely városokhoz kapcsolhatók az alábbi gazdasági tevékenységek? Írd a megfelelő számokat a városok neve után! Egy városhoz több szám is írható, és nincs minden városnak szám párja.

- |                      |                   |                   |
|----------------------|-------------------|-------------------|
| 1. gépkocsigyártás   | 3. borászat       | 5. söripar        |
| 2. elektronikai ipar | 4. műanyaggyártás | 6. húsfeldolgozás |

d) Mely városokhoz kapcsolódnak az alábbi római kori településnevek?

Arrabona: \_\_\_\_\_

Savaria: \_\_\_\_\_

Scarbantia: \_\_\_\_\_

**2.** Állapítsd meg az [earth.google.com](http://earth.google.com) weboldal vagy a Google Earth mobilalkalmazás segítségével, hogy mely nevezetes épületek találhatóak az alábbi helyeken! Írd az épületek neve után a földrajzi koordinátáikat is!

a) Sopron, Fő tér 5.: \_\_\_\_\_

b) Fertőd, Joseph Haydn u. 2.: \_\_\_\_\_

c) Kőszeg, Jurisics tér 4.: \_\_\_\_\_

d) Pécs, Széchenyi tér 20.: \_\_\_\_\_

3. Jellemezd a Nyugat-Dunántúl régió területén fekvő tájak éghajlatát, talaját és mezőgazdaságát! Egészítsd ki az alábbi táblázatot az atlasz tematikus térképei segítségével!

	Alpokalja	Kisalföld
Évi középhőmérséklet		
Évi csapadékmennyiség		
Uralkodó talajtípus		
Jellemző termesztett növények		
Jellemző tenyésztett állatok		

4. A Balaton hazánk egyik legfontosabb idegenforgalmi körzete. A tó környékének turizmusa jobbra csak a nyári hónapokra korlátozódik. Milyen ötleteid vannak az idény meghosszabbítására?

---



---



---

5. Nézz utána, hogy melyek a Dél-Dunántúl régió gazdasági felzárkózásának legfontosabb akadályai! Fogalmazz meg a régió gazdasági fellendülését előmozdító javaslatokat, megoldási lehetőségeket!

A régió gazdasági felzárkózásának gátjai	A régió gazdasági fellendülését előmozdító javaslatok

6. A Nyugat- és a Dél-Dunántúl régiók látnivalókban gazdag térségek. Nevezd meg a rövid leírások alapján a régiók természeti és kulturális értékekben bővelkedő nevezetességeit, területeit! Karikázd be a világörökségi helyszínek betűjeleit!

- a) A magyar-osztrák határ mentén található, nádrengeteggel övezett táj: \_\_\_\_\_
- b) A Mosoni- és az Öreg-Duna által közrefogott sziget: \_\_\_\_\_
- c) Bencés szerzetesek által 996-ban alapított épületegyüttes: \_\_\_\_\_
- d) Egy 4. században élt ókeresztény közösség temetkezési helye: \_\_\_\_\_
- e) Hazánk legnyugatibb szegletében fekvő, „szeres” településeiről híres térség: \_\_\_\_\_
- f) Tolna megye székhelye körül kialakult történelmi borvidék: \_\_\_\_\_

# Észak- és Dél-Alföld régiók

1. Melyek az Észak- és a Dél-Alföld régió legfontosabb földrajzi jellemzői? Egészítsd ki az alábbi táblázatot a tankönyv és az atlasz segítségével!

	Észak-Alföld régió	Dél-Alföld régió
Évi középhőmérséklet		
Évi csapadékmennyiség		
Évi napfénytartam		
Legnagyobb folyók		
Uralkodó talajtípus		
Jellemző természeti növények		
Jellemző tenyésztett állatok		
Jellemző ásványkincsek		
Jellemző ipari tevékenységek		
Fő idegenforgalmi körzetek		

**2.** Oldd meg a feladatokat a térképvázlat használatával!

a) Rajzold be a térképvázlatba a nagybetűkkel jelölt tájakat!

- A) Hajdúság      D) Körös–Maros köze  
 B) Jászság      E) Nagykunság  
 C) Kiskunság    F) Nyírség

b) Jelöld be a térképvázlatba a számokkal jelölt gazdasági központokat!



1. Baja
2. Gyula
3. Hajdúszoboszló
4. Hódmezővásárhely
5. Orosháza
6. Záhony

c) Karikázd be a térképvázlaton az Észak-Alföld régió tájainak betűjelét!

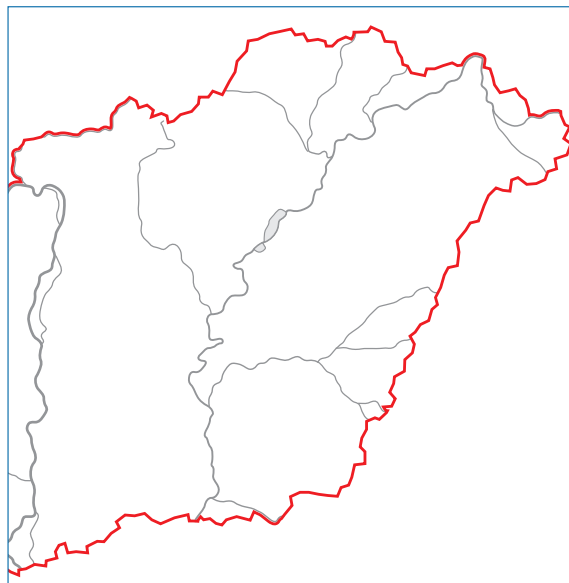
d) Húzd alá a térképvázlaton a Dél-Alföld régió gazdasági központjait jelölő számokat!



**3.** Alföldi régióink természeti és kulturális értékeit több nemzeti park is őrzi. Egészítsd ki az alábbi táblázatot! Segítségül használd a [www.knp.hu](http://www.knp.hu) és a [www.kmnp.hu](http://www.kmnp.hu) honlapokon fellelhető információkat!

		
Melyik régió területén található?		
Melyik település a székhelye?		
Mikor alapították?		
Melyek a legfontosabb természeti és kulturális értékei?		

**4.** Állapítsd meg az [earth.google.com](http://earth.google.com) weboldal vagy a Google Earth mobilalkalmazás segítségével, hogy mely nevezetes épületek találhatóak az alábbi helyeken! Írd az épületek neve után a földrajzi koordinátáikat is!

- a) Szeged, Dóm tér 15.: \_\_\_\_\_
- b) Debrecen, Kossuth tér 1.: \_\_\_\_\_
- c) Kecskemét, Rákóczi út 1.: \_\_\_\_\_



1. Tanulmányozd az alábbi térképvázlatot, majd oldd meg a hozzá kapcsolódó feladatokat!

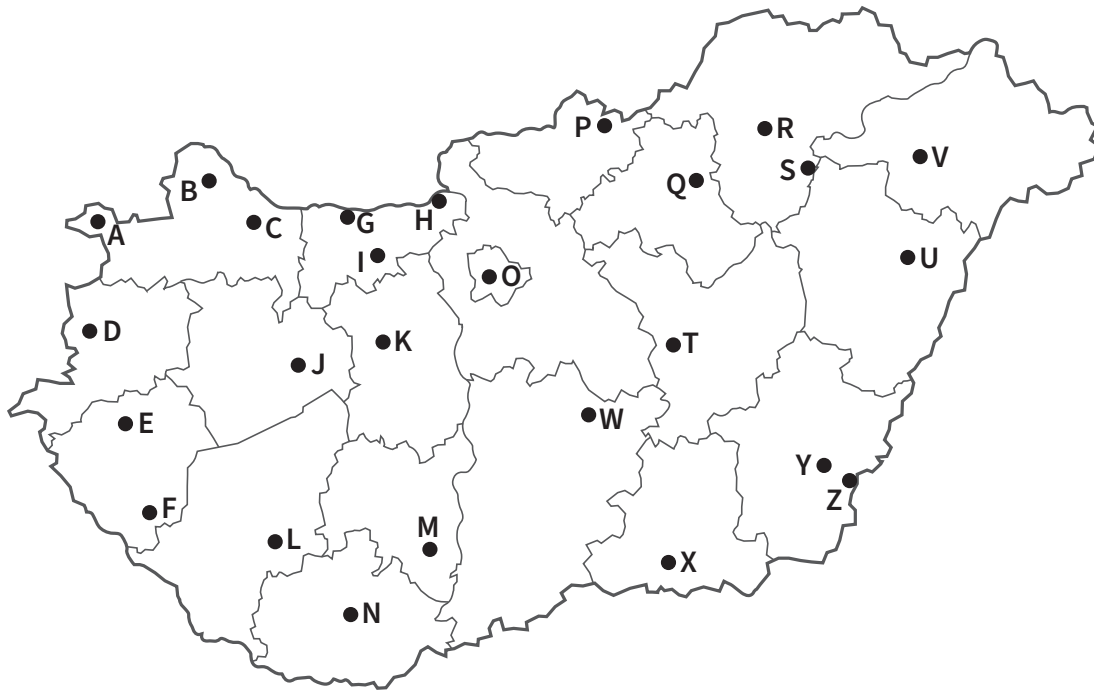

a) Jelöld azonos színnel a térképvázlatban az egyes tervezési-statisztikai régiókhöz tartozó megyéket, majd ez alapján készíts jelmagyarázatot!

b) Nevezd meg a térképvázlatban nagybetűkkel jelölt településeket!

- |          |          |
|----------|----------|
| A) _____ | N) _____ |
| B) _____ | O) _____ |
| C) _____ | P) _____ |
| D) _____ | Q) _____ |
| E) _____ | R) _____ |
| F) _____ | S) _____ |
| G) _____ | T) _____ |
| H) _____ | U) _____ |
| I) _____ | V) _____ |
| J) _____ | W) _____ |
| K) _____ | X) _____ |
| L) _____ | Y) _____ |
| M) _____ | Z) _____ |

2. Mely településeken található az alábbi vállalatok legnagyobb hazai telephelyei? Milyen gazdasági tevékenységek köthetők hozzájuk? Egészítsd ki a táblázatot!

Vállalat	Település	Jellemző gazdasági tevékenység
Audi		
BorsodChem		
LEGO		
Mercedes-Benz		
Sió		

3. Fejtsd meg az alábbi keresztrejtvényt!

1. A Jászság „fővárosa”. 2. Húsiparáról, gyógyfürdőjéről és vármúzeumáról nevezetes dél-alföldi város.  
 3. A mezőgazdasági felsőoktatás központja Pest megyében. 4. Itt található hazánk egyetlen atomerőműve.  
 5. A „húség városa”. 6. Történelmi nevezetességekben gazdag, borairól híres észak-magyarországi megyeszékhely. 7. E műemlékekben gazdag város közelében emelkedik a Dunántúl legmagasabb pontja.  
 8. A Balaton északi partvidékének egyik legfontosabb kulturális központja.

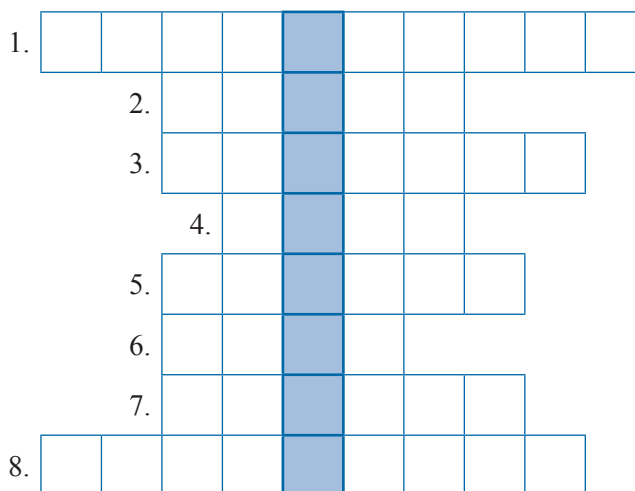

4. Értékelj lakóhelyed tervezési-statisztikai régiójának földrajzi adottságait az alábbi táblázat kitöltésével!

A régió fejlődését segítő adottságok	A régió fejlődését megnehezítő tényezők

# Mindennapi pénzügyeink

1. Magyarázd meg, mit jelent az a kifejezés, hogy a kamat a hitel ára!

---

---

2. Határozd meg az alábbi fogalmakat!

a) EBKM: \_\_\_\_\_

b) THM: \_\_\_\_\_

c) bankszámlapénz: \_\_\_\_\_

d) cafeteria: \_\_\_\_\_

3. Számítsd ki a kamat összegét az alábbi esetekben! Használd az alábbi, banki kamatszámításhoz is alkalmazott képletet!

$$\text{Kamat} = \text{tőke} \times \text{kamatláb (\%)} \times \text{napok száma} / 36\,000$$

Mennyi a betéti kamat összege?

a) 500 000 Ft tőke 30 napra szóló 4,5%-os lekötése esetén:

b) 750 000 Ft tőke 90 napra szóló 2,5%-os lekötése esetén:

c) 950 000 Ft tőke 2 teljes évre szóló 3,2%-os lekötése esetén:

4. Csoportosítsd az alábbiakat aszerint, hogy egy átlagos családi háztartás költségvetésének bevételi vagy kiadási oldalán jelentkezhetnek! Egy betűjel csak egy helyre kerülhet!

A) Mobiltelefon-számla költsége. B) Nyugdíj összege. C) Munkabér összege. D) Béren kívüli juttatások. E) Elromlott mosógép javíttatása. F) Az iskolai menza költsége. G) Év végi jutalom (prémium) összege. H) Mindennapi megélhetési költségek („konyhapénz”). I) Tartalék képzése. J) Hitelek kamatainak visszafizetése. K) Vállalkozásból származó adózott jövedelem. L) Adók és járulékok befizetése. M) Közlekedés költségei (közösségi közlekedés, tankolás stb.). N) Bankbetétek kamatainak felvétele. O) Osztálykirándulás költségei. P) Rezsiköltségek (pl. víz-, gáz-, villanyszámla).

Bevételi oldal elemei	Kiadási oldal elemei

5. A fenti táblázat segítségével készítsetek a családokban egy háztartási költségvetést az aktuális hónapra, és tervezetek előre a következő hónapokra is (legalább az év végéig)! A költségvetést Excel-formátumban készítsd el! Érdemes ügyelned arra, hogy a családi költségvetést ne tedd közzé, mert az olyan bizalmas adatokat, információkat is tartalmazhat, mint például a szüleid munkabére.

1. Az alábbi táblázatban különböző valutákat, valutakódokat és országneveket találsz! Egészítsd ki a táblázatot!

Valuta neve	Valutakód	Ország neve
	GBP	
		Amerikai Egyesült Államok
jüan		
	HUF	
jen		
	RUB	

2. Az alábbi táblázat a fogyasztói árindex alakulását mutatja 1960-tól 2019-ig (az 1960. évet tekintjük 100%-nak). Oldd meg a táblázathoz kapcsolódó feladatokat! (Forrás: Központi Statisztikai Hivatal)

Év	Fogyasztói árindex	Ebből:			
		élelmiszer	háztartási energia	egyéb cikkek, üzemanyagok	szolgáltatás
1960	100,0	100,0	100,0	100,0	100,0
1980	164,6	181,4	140,6	155,2	159,3
1990	456,1	505,2	362,7	457,4	482,5
2000	2 851,3	2 723,8	4 590,1	3 305,1	3 578,7
2010	4 942,8	5 222,1	11 934,6	5 003,3	6 437,2
2019	6 013,2	6 916,1	10 836,5	5 791,5	7 940,2

a) Számítsd ki, hogy hányszorosára nőtt a fogyasztói árindex 1960 és 2019 között!

b) 2019-ben 1 kg fehér kenyér ára átlagosan 309 Ft volt a KSH szerint. Számítsd ki a fogyasztói árindex alapján, hogy mennyibe kerülhetett 1 kg fehér kenyér...

1970-ben:

1990-ben:

c) Készíts grafikont a táblázatban található adatokból! Az ábrán tüntesd fel az évszámokat, és ábrázold vonaldiagrammal az egyes termékek árindexének alakulását! Melyik árindex nőtt a legnagyobb mértékben?



# A munkára fogott pénz

1. Magyarázd meg, hogy mit jelent az adósságcsapda!

---

---

---

---

2. A következő ábra a legnagyobb hazai külföldi működőtőke-beruházásokat létrehozó országokat és a hazánkban évente összesen érkező működőtőke-beruházások mértékét tartalmazza. Oldd meg az ábrához kapcsolódó feladatokat!

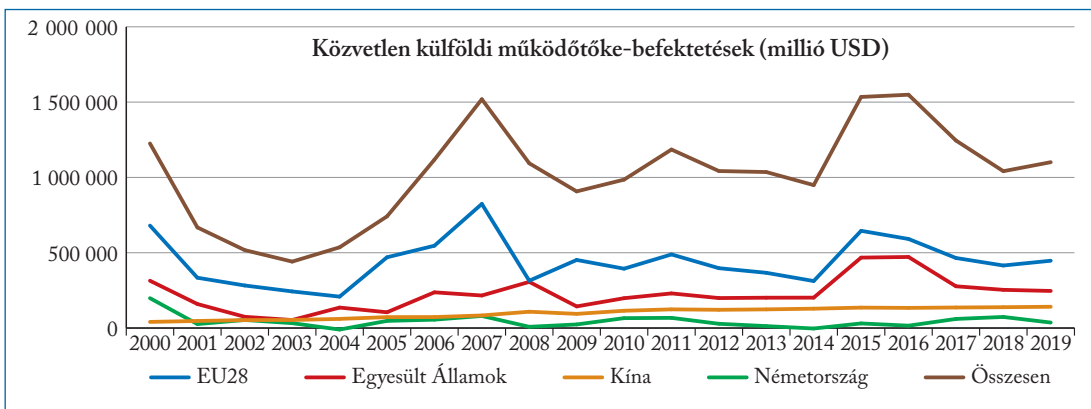

Forrás: KSH

a) Határozd meg a működő tőke fogalmát!

---

---

b) Olvasd le az ábráról, hogy melyik volt az a három év, amelyekben hazánk a legnagyobb befektetési értéket érte el!

---

c) Mely globális esemény hatására esett vissza a befektetési hajlandóság 2007 után? Nézz utána!

---

---

d) Melyik az az ország, amely a körülményektől és a gazdasági krízisektől függetlenül egyre nagyobb mértékben fektet be hazánkban?

---

e) Sorold fel, milyen tényezők járulnak hozzá hazánk tőkevonzó képességéhez!

---

---

---

3. Melyek a legnagyobb magyar tőkeexportőr cégek? Készíts online prezentációt ezekről a nagyvállalatokról! A prezentációban térj ki ezekre: a nagyvállalat székhelye, tevékenységi köre a tulajdonosok egymás közötti részaránya, külföldi befektetéseinek értéke és a külföldi befektetéseinek célországa! Számold be arról is, hogy a legnagyobb hazai tőkeexportőr cégek termékeivel hogyan és mikor találkozol a hétköznapokban!

# A nemzetközi pénzpiac

1. Magyarázd meg, mit jelent az, hogy egy állampapír vásárlásával az államnak adsz hitelt!

---

---

2. Határozd meg az alábbi fogalmakat!

a) kötvény: \_\_\_\_\_

---

---

b) részvény: \_\_\_\_\_

---

---

c) állampapír: \_\_\_\_\_

---

---

d) monetáris világgazdaság: \_\_\_\_\_

---

---

e) bróker: \_\_\_\_\_

---

---

3. Magyarázd meg, hogyan lehetséges, hogy a nemzetközi pénzügyi tranzakciók értéke sokszorosan meghaladja a nemzetközi árukereskedelem, sőt a világtermelés értékét is!

---

---

---

---

4. Elemezd az alábbi, kitalált részvényárfolyammal kapcsolatos ábrát, és válaszolj a hozzá kapcsolódó kérdésekre!

a) Határozd meg az árfolyam fogalmát!

---

---

---

---

b) Magyarázd meg, hogy miért akkor érdemes részvényeket venni, amikor az árfolyam a mélyben van!

---

---

---

---

c) Nézz utána, mit jelent a „bikapiac” kifejezés!

---

---

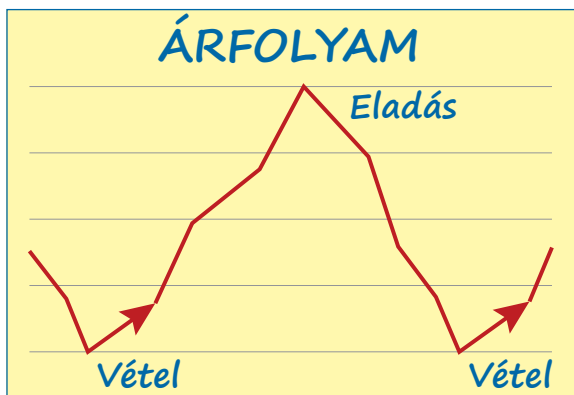

5. Készítsd el a névjegykártyád az IMF, a Világbank és az OECD gazdasági elemzőjeként! A névjegykártyán szerepeljen a neved, az elérhetőséged, a szervezet teljes neve angolul és magyarul, a szervezet céljai és főbb tevékenységei! Ha teheted, vágj bele a feladatba idegen nyelven is (pl. angolul vagy németül)!

---

---

**1.** Oldd meg az alábbi keresztrejtvényt, és válaszold meg a megfejtéshez kapcsolódó kérdéseket!

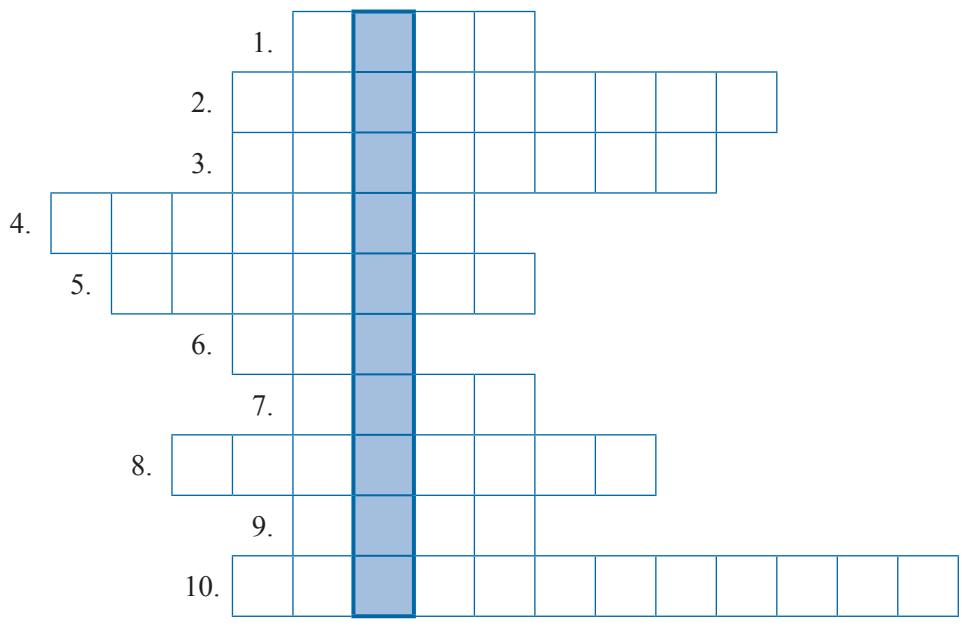

1. Az egységesített betéti kamatlábmutató rövidített elnevezése.
2. Az Európai Központi Bank székhelye ebben az európai városban található.
3. Az uniós tagállamok nagyobb része által alkotott monetáris közösség, amely közös fizetőeszközt is használ.
4. Ezt az értékpapírtípust általában bankok vagy más gazdálkodó szervezetek bocsátják ki. Ezek garanciát vállalnak arra, hogy lejáratkor kamattal együtt visszafizetik a pénzt a tulajdonosának.
5. A Föld legforgalmasabb gabonátörsdjének otthont adó amerikai nagyváros.
6. A teljes hiteldíjmutató rövidített elnevezése.
7. A Gazdasági Együttműködési és Fejlesztési Szervezet angol nyelvű rövidítése.
8. A bankjegyek és a pénzermék közös elnevezése.
9. Olyan sajátos eszköz, amely jól befektetve hasznot, idegen szóval profitot hoz a tulajdonosának.
10. A kormányok számára kívánatos piaci helyzet, amelyben az árak tartósan hasonló szinten maradnak.

- a) A megfejtés: \_\_\_\_\_
- b) Milyen típusú, jellegű beruházásokat jelölünk a megfejtésben található kifejezéssel?  
 \_\_\_\_\_  
 \_\_\_\_\_
- c) Mi az ellentéte a megfejtésben található beruházástípusnak?  
 \_\_\_\_\_
- d) A hazánkba érkező működőtőke-beruházások területi eloszlása egyenlőtlen. Az ország mely területére érkezik a legtöbb beruházás?  
 \_\_\_\_\_
- e) Sorolj fel legalább három nagymértékű külföldi működőtőke-beruházást a városban vagy megyében, ahol élsz!  
 \_\_\_\_\_  
 \_\_\_\_\_

- 2.** Az ábra a Dow Jones-index mozgását mutatja 1980–2020 között. Oldd meg az ábrához kapcsolódó feladatokat!

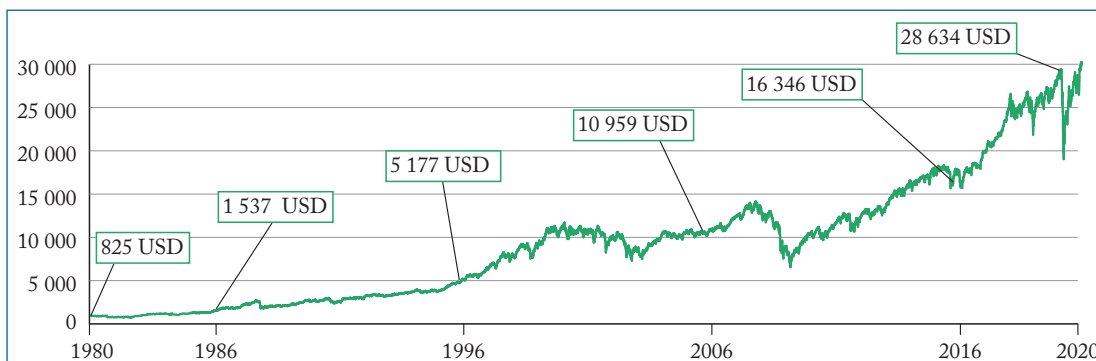

- a) Melyik város tőzsdéjének indexe a Dow Jones-index? \_\_\_\_\_
- b) Nézz utána, hogy mely cégek árfolyamait tartalmazza Dow Jones-index? Sorold fel a legnagyobbakat!
- \_\_\_\_\_
- \_\_\_\_\_
- c) Magyarázd meg, hogy mit jelent az a Dow Jones-indexet alkotó árfolyamok számára, hogy az index értéke 40 év alatt közel 35-szörösére emelkedett!
- \_\_\_\_\_
- \_\_\_\_\_

- 3.** Az alábbi táblázat soraiban különböző tőzsdeindexeket találsz! Egészítsd ki a táblázatot!

Tőzsdeindex neve	Város, ahol a tőzsde működik	Ország neve
FTSE 100		
BUX		
DAX		
Nikkei		
Hang Seng		
CAC 40		

- 4.** Magyarországon játszódott le a világtörténelem legnagyobb mértékű inflációja, amelyet hiperinflációnak is neveznek. Nézz utána az alábbiaknak!

- a) Mikor következett be Magyarországon a hiperinfláció? \_\_\_\_\_
- b) Mi volt ekkor hazánk hivatalos fizetőeszköze? \_\_\_\_\_
- c) Gyűjts információkat, és mutasd be egyszerű, hétköznapi példákkal a hiperinfláció mértékét!
- \_\_\_\_\_
- \_\_\_\_\_

# Fenntartható-e a fejlődés?

1. Fejtsd ki, hogy mit jelent a fenntartható fejlődés kifejezés!

---

---

---

2. Rendszerezd az elmúlt évtizedek globális klímakonferenciáinak jellemzőit! Írd a megállapítások betűjelét a táblázatba a megfelelő helyre! Egy betűjelet nem tudsz elhelyezni a táblázatban!

- A) Itt fogalmazták meg a fenntartható fejlődés átfogó programját 1992-ben.
- B) A konferencia 2015-ben zajlott.
- C) Az itt keletkezett klímaegyezmény a kiotói jegyzőkönyvet váltotta ki.
- D) Az Éghajlatváltozási keretegyezmény keletkezésének helye.
- E) A Fenntartható Fejlődés nyilatkozatot ebben a városban fogadták el.
- F) Nagy port kavart az USA kilépése a klímaegyezményből a 2020-as évben.
- G) Itt történt a globális karbonsemlegesség meghirdetése.
- H) Itt született meg a biológiai sokféleségről (biodiverzitásról) szóló egyezmény is.
- I) A konferencia 1997-ben zajlott, az ENSZ tagállamainak részvételével.
- J) A legnagyobb kibocsátók (USA, Kína) nem ratifikálták az egyezményt.

Rio de Janeiro	Kiotó	Párizs

Hol és mikor fogadta el az ENSZ a kimaradt betűjellel jelzett dokumentumot?

---

3. Végezd el az alábbi állítások, összefüggések relációanalízisét (összefüggés-elemzését)! Az összetett mondatok első része egy állítás, a második része pedig egy indoklás. Írd a megfelelő betűjelet a mondatok végén található vonalra!

- A – Az állítás és a magyarázat is igaz, az indoklás magyarázza az állítást.
- B – Az állítás és a magyarázat is igaz, de az indoklás nem magyarázza az állítást.
- C – Az állítás igaz, az indoklás nem.
- D – Az állítás nem igaz, az indoklás (önmagában) igaz.
- E – Sem az állítás, sem az indoklás nem igaz.

1. A globális felmelegedés és a nyomában járó éghajlatváltozás bolygónk minden szegletét érinti, mert egyre nyilvánvalóbbak a környezeti világválság tünetei. \_\_\_\_\_
2. Joggal beszélhetünk a Föld „népességrobbanásáról” a 20. század folyamán, mert az emberiség lélekszáma korábban soha nem látott mértékben növekedett. \_\_\_\_\_
3. A globális éhínség megszüntetése a 20. század élelmezési programjainak tükrében lényegében lezárult, mert a városodás növekvő üteme megoldotta az élelmiszerek szállítási problémáit. \_\_\_\_\_
4. A termelés fokozásához ma már nem kell egyre több természeti erőforrást felhasználni, mert a technológia fejlődése lehetővé tette a mezőgazdasági és az ipari termelés hatékonyságának növelését. \_\_\_\_\_
5. A termelés és a fogyasztás során óriási mennyiségű hulladék jut a környezetbe, mert a nem megújuló erőforrások (pl. szénfeleségek, szénhidrogének) felhasználása folyamatosan csökken a világban. \_\_\_\_\_

4. Tekintsd meg az interneten Sir David Attenborough, brit természettudós és természetfilmes *Egy élet a bolygónkon* című dokumentumfilmjét! Készíts prezentációt a film tanulságairól!



# A fogyasztói társadalom ellentmondásai

1. Nézz utána, hogy mit jelent a komposztálás!

---

---

2. Tervezz egy szelektív hulladékgyűjtési programot! Rendszerezd a különböző hulladékfajtákat az alábbi táblázatba aszerint, hogy melyik hulladékgyűjtőbe helyeznéd el őket! Több betűjel is akad, amit nem tudsz elhelyezni!

A) Újságok, folyóiratok. B) Üdítős és ásványvizés PET-palackok. C) Színes öblősüvegek: borosüvegek, pezsgősüvegek, sörösüvegek. D) Papír csomagolóanyagok. E) Fémdobozok (italos- és konzervdobozok), pl. kólásdoboz. F) Lehullott falevelek. G) Kiöblített italos kartondobozok (tejes- és gyümölcsleves doboz). H) Pizzás és egyéb melegételeket tartalmazó papírdobozok. I) Hungarocell tábla. J) Átlátszó öblősüvegek: befőttesüvegek, italos üvegpalackok, bébiételes üveg. K) Háztartásban előforduló tiszta fóliák (szatyrok, tasakok, csomagolófóliák). L) Használt PC és monitor, PC-alkatrészek. M) Háztartási fémhulladékok (pl. evőeszközök). N) Zöldségek háztartásban nem hasznosítható héja. O) Használt papír zsebkendő, szalvéta. P) Használt ceruzaelem.

Műanyag hulladék	Fémhulladék	Komposztálható hulladék	Papír hulladék	Üveghulladék

3. Válaszd ki és húzd alá az alábbi ellentétpárok közül azokat, amelyek tudatosabb fogyasztói magatartást tanúsítanak!

- A keletkező hulladék szelektálása. ↔ A hulladék keletkezésének elkerülése.
- A használaton kívüli ruhadarabok, konyhai eszközök felajánlása karitatív szervezeteknek. ↔ Áruházi kuponakciók rendszeres kihasználása.
- A helyi termelőktől, pl. piacokon történő vásárlás. ↔ Hipermarketekben történő vásárlás.
- A szükségleteket meghaladó élelmiszer-tartalék felhalmozása. ↔ A szükségleteknek megfelelő mennyiségű vásárlás.
- A termékek csomagolásának, különösen a műanyag csomagolású termékek tudatos elkerülése. ↔ A termékek többszöri becsomagolása.

4. Az OECD 2017-ben kiadott jelentése szerint az elhízottak aránya Európában a felnőtt lakosság körében Magyarországon a legmagasabb.

a) Gyűjtsetek össze közösen, hogy mik az elhízás okai!

---

---

b) Sorolj fel három lehetőséget, tevékenységet vagy szokást, amellyel elkerülhető az elhízás!

---

---

5. Készíts listát a füzetedbe azokról a helyekről a környezetedben, ahol helyi termelőktől vásárolhatsz vagy ökológiai gazdálkodásból származó termékeket szerezhetsz be! Készítsetek ezekről a helyekről egy közös online térképet a csoportban a Google Maps segítségével!

# Lemaradó államok – sajátos kihívások

1. Mely tényezők gátolják a fejlődő országok gazdasági fejlődését? Sorolj fel öt jellemző okot!

\_\_\_\_\_

2. Határozd meg az alábbi fogalmakat!

a) szegénységi küszöb: \_\_\_\_\_

b) minőségi éhezés: \_\_\_\_\_

\_\_\_\_\_

c) eltartóképesség (a Föld eltartóképessége): \_\_\_\_\_

\_\_\_\_\_

d) elektronikus hulladék: \_\_\_\_\_

\_\_\_\_\_

3. Az alábbi táblázat az 5 évesnél fiatalabb gyermekek halandósági rátájának csökkenéséről számol be néhány kiemelt régióban. Emellett három további tény is találsz (forrás: UNICEF). Oldd meg az adatokhoz kapcsolódó feladatokat!

Régió	Csökkenés mértéke
Szubszaharai régió (Afrika)	45%
Dél-Ázsia	54%
Közel-Kelet és Észak-Afrika	58%
Független Államok Közössége (FÁK)	60%
Kelet-Ázsia	65%
Latin-Amerika	65%

1998 óta 99%-kal csökkent a gyermekbénulás okozta megbetegedések száma.

2000 óta 34 országban nullára csökkent az újszülöttek körében a tetanuszfertőzések száma.

2000 óta 78%-kal csökkent a kanyaró okozta gyermekhalálozások száma.

a) Sorolj fel három okot, amely jelentős mértékű csecsemő- és gyermekhalandósághoz vezet a fejlődő országokban!

\_\_\_\_\_

b) Mely régiókban volt a legnagyobb mértékű a csökkenés az 5 évesnél fiatalabb gyermekek halandósági rátájában?

\_\_\_\_\_

c) Minek hatására esett vissza a jelzett mértékben a gyermekbénulás, a tetanusz és a kanyaró okozta halálozás?

\_\_\_\_\_

d) Nézz utána az UNICEF tevékenységének! Sorolj fel közülük hármat!

\_\_\_\_\_

4. Az ENSZ Világélelmelési Programjának innovációja a *Share The Meal* (magyarul *Oszd meg az ételt!*) kampány, amely mobilapplikáción keresztül ad lehetőséget bárki számára, hogy bekapcsolódjon a világ élelmelési helyzetének javításába! Töltsd le és próbáld ki az applikációt! Készíts prezentációt a Világélelmelési Program eddigi globális eredményeiről és az alkalmazás kapcsán szerzett saját tapasztalataidról! További információk: <http://sharethemeal.org/>

1. Értelmezd a „Gondolkodj globálisan, cselekedj lokálisan” mottót!

---

---

2. Nevezd meg az üvegházhatású gázokat az alábbi meghatározások alapján!

a) A  $\text{CO}_2$ -nál hússzor erősebb hatású üvegházhatású gáz. Az ember például az állattenyésztéssel, a rizstermesztéssel és a fosszilis tüzelőanyagok égetésével juttatja a levegőbe: \_\_\_\_\_

b) Főleg hűtő- és fagyasztógépekből, alumíniumgyártásból származó, a légkörben tartósan (több ezer évig) jelen lévő gázok: \_\_\_\_\_

c) Az üvegházhatású gázok közül ez a gáz van jelen a legnagyobb arányban a levegőben, koncentrációja emberöltők óta nem volt ilyen magas, mint napjainkban: \_\_\_\_\_

d) Az emberi tevékenység a műtrágyázás és a fosszilis tüzelőanyagok égetése révén járul hozzá ennek a gáznak a kibocsátáshoz: \_\_\_\_\_

3. Az alábbi fogalmak jelentése gyakran keveredik. Határozd meg pontosan, mit jelentenek!

a) üvegházhatás: \_\_\_\_\_

b) globális felmelegedés: \_\_\_\_\_

c) éghajlatváltozás: \_\_\_\_\_

4. Az alábbi ábra a földfelszín hőmérsékletének anomáliáit (eltéréseit) mutatja be az 1951–1980 közötti 30 éves átlaghoz képest a 2015–2019 közötti időszakban. Vizsgáld meg az ábrát, és válaszolj a kérdésekre!  
(Forrás: NASA)

a) A Föld mely területein tapasztalhatók a legnagyobb anomáliák (eltérések)? Sorold fel az érintett kontinenseket, kontinensrészeket!

---

---

b) Jelöld be az ábrába az Egyenlítőt, a Ráktérítőt és a Baktérítőt! A Föld melyik éghajlati övezetében a legsúlyosabb a tengerek és óceánok felmelegedése?

---

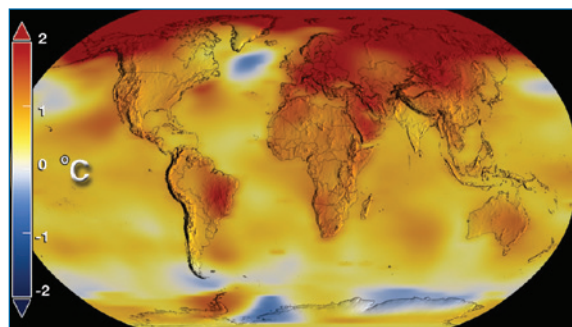

c) Hány fokos anomáliát (eltérést) lehet tapasztalni átlagosan a vizsgált időszakban Európában és Ázsiában?

---

5. Magyarország és a Kárpát-medence éghajlati viszonyaira is nagy hatással van a globális éghajlatváltozás. Nézz utána, hogy milyen környezeti, éghajlati változások és a mindennapjainkat érintő események várhatók a következő 50 évben a Kárpát-medencében!

# Szűkös vízkészletek

1. Értelmezd az alábbi kifejezést: "A víz az új olaj!"

---

---

2. Az alábbi ábra a tiszta víz hiánya miatt kialakuló halálesetek arányát mutatja be Afrikában (2017). Oldd meg az ábrával kapcsolatos feladatokat az atlaszod segítségével! (Forrás: *Our World in Data*)

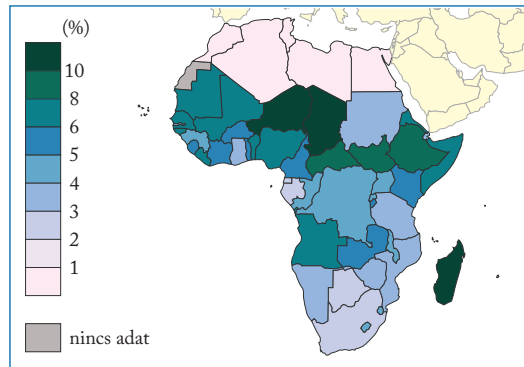

a) Afrika mely országai érintettek leginkább a tiszta víz hiánya okozta halálozásban? Sorolj fel három súlyosan érintett országot!

---

---

b) Mi a neve annak a térségnek, amelyet a leginkább sújtott a vízhiány?

---

c) Mi okozza a tiszta víz hiányát ebben a térségben? Nevez meg három kiváltó okot!

---

---

d) Sorolj fel három olyan országot, ahol megoldott a lakossági vízellátás és alacsony az ebből fakadó halálozás! Mi az oka ezen országok előnyösebb helyzetének?

---

---

3. Az alábbi diagram az édesvíz felhasználását mutatja be 1901 és 2010 között. Válaszd meg a diagramhoz kapcsolódó kérdéseket! (Forrás: *Our World in Data*)

a) Mely országcsoporthoz tartozik a legnagyobb mértékben növekedett a vízfelhasználása?

---

---

b) Sorold fel ennek az országcsoporthoz a tagjait!

---

---

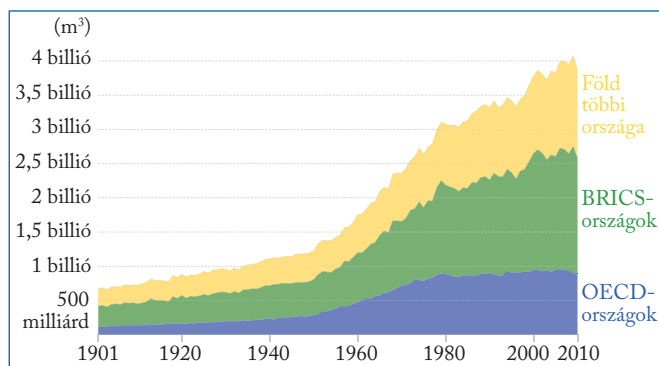

c) Mennyi volt a Föld édesvízfogyasztása 2010-ben?

---

d) Melyik évtizedben növekedett meg hirtelen és drasztikusan mértékben a Föld édesvíz-felhasználása? Jelöld be az ábrába ezt az évtizedet függőleges vonalakkal!

---

- 1.** Fejtsd ki, hogy miért nevezzük a szénfeleségeket és a szénhidrogéneket „fosszilis energiahordozóknak”!

---



---

- 2.** Az alábbi kép hazánk egyetlen atomerőművét ábrázolja. Válaszolj a hozzá kapcsolódó kérdésekre!

- a) Nézz utána, hogy mikor hozták működésbe!

---

- b) Fejtsd ki, hogy miért tekinthető a nukleáris energia tiszta energiának! Sorolj fel három érvet az atomenergia hasznosítása mellett!

---



---



---



- c) Milyen érvek sorakoznak az atomenergia hasznosítása ellen? Sorolj fel hármat!

---



---



---

- 3.** Rendszerezd a zöld energiákkal kapcsolatos állításokat! Írd a megállapítások betűjelét a táblázatba a megfelelő helyre! Egy betűjel több helyre kerülhet!

- A) Az elektromos áramot a napelemek állítják elő.
- B) A legtöbb ilyen energiát a sekély tengerre telepített erőműfarmokban állítják elő.
- C) Az energia termelése a Föld belső hőjének felhasználására épül.
- D) Az energiatermeléshez használt eszközök hatásfoka jelentősen javult, amellyel együtt az áruk jelentősen csökkent.
- E) Évezredek óta hasznosított energia.
- F) Az energiatermelés kisebb vagy nagyobb mértékben kitett az időjárás változásainak.
- G) A lakosság számára leginkább elérhető, háztartásokba, családi házak vagy társasházak tetejére is telepíthető energiatermelési mód.
- H) A Föld geológiailag legaktívabb zónái (pl. Izland) kiválóan alkalmasak erre az energiatermelési módra.
  - I) Az energiatermelés tornyokra erősített szélturbinákkal történik, amelyeket hatalmas lapátok hajtanak.
  - J) A növényi szerves anyagok energiagazdasági felhasználását nevezzük így.
- K) Bizonyos országokban (pl. Paraguay vagy Norvégia) szinte az összes áramot ezzel állítják elő.
- L) Az energiatípus iránt jelentősen nőtt a kereslet (ld. energiatüvek telepítése), de az erőteljes földhasználat miatt nem váltotta be a hozzá fűzött reményeket.
- M) Az árapály energiájának felhasználása is ebbe a kategóriába tartozik.

Vízenergia	Napenergia	Geotermikus energia	Biomassza-energia	Szélenergia

- 4.** Az elektromos áramra úgy tekintünk, mint ami állandóan elérhető és folyamatosan rendelkezésre áll. Sorolj fel öt olyan hétköznapi tevékenységet, amelyet nem tudnál áram nélkül végezni!

---



---

# Túl sokan vagyunk a Földön?

1. Fejtsd ki, hogy mit jelent az „okosváros”, azaz a „smart city” koncepció!

---

---

2. Ismételjünk! Határozd meg, hogy mit jelentenek az alábbi fogalmak! Segítenek a tankönyved korábbi fejezetei!

a) természetes szaporodás: \_\_\_\_\_

b) természetes fogyás: \_\_\_\_\_

c) demográfiai átmenet: \_\_\_\_\_

d) népességrobbanás: \_\_\_\_\_

e) korfa: \_\_\_\_\_

3. Sokak szerint minden környezeti és társadalmi válság végső soron a túlnépesedésre vezethető vissza. Gyűjts érveket és ellenérveket a témában! Rendezzeted vitát az érvek alapján!

Érvek az állítás mellett	Érvek az állítás ellen

4. Vizsgáld meg Nigéria korfáját, és válaszold meg a hozzá kapcsolódó kérdéseket!

a) Milyen alakú Nigéria korfája?

---

b) Várhatóan milyen környezeti és társadalmi-gazdasági problémákkal fog szembesülni Nigéria az elkövetkező húsz évben?

---

---

---

---

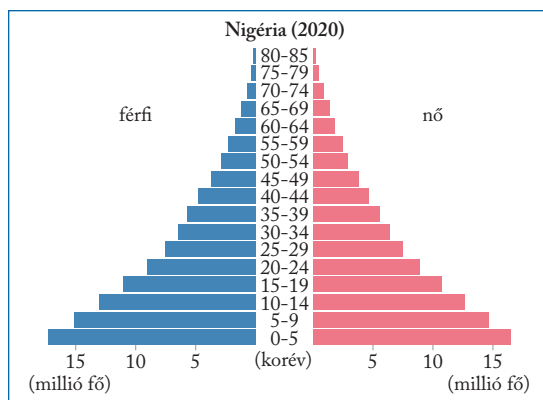



1. Készíts keresztrejtvényt! A rejtvénybe beírandó tetszőleges számú betűből álló kifejezések ehhez a fejezethez kapcsolódjanak! A meghatározások megfogalmazását követően válaszold meg a megfejtéssel kapcsolatos kérdéseket is!

1.									A										
2.									T										
3.									T										
4.									E										
5.									N										
6.									B										
7.									O										
8.									R										
9.									O										
10.									U										
11.									G										
12.									H										

1. \_\_\_\_\_
  2. \_\_\_\_\_
  3. \_\_\_\_\_
  4. \_\_\_\_\_
  5. \_\_\_\_\_
  6. \_\_\_\_\_
  7. \_\_\_\_\_
  8. \_\_\_\_\_
  9. \_\_\_\_\_
  10. \_\_\_\_\_
  11. \_\_\_\_\_
  12. \_\_\_\_\_
- a) Mivel foglalkozik Sir David Attenborough? \_\_\_\_\_
- b) Képzeld magad Sir David Attenborough helyébe! A Föld mely tájain végeznél kutatásokat? Fejtsd ki azt is, hogy miért e tájakat választanád!
- \_\_\_\_\_
- \_\_\_\_\_
- \_\_\_\_\_

**2.** Ebben a feladatban egy képzeletbeli termék energiacímkejének részletét találd. Válaszd meg a hozzá kapcsolódó kérdéseket!

a) Melyik a leghatékonyabb energiaszint az energiacímkén (a 2020. január 1-én bevezetett rendszer szerint)?

\_\_\_\_\_

b) Miről tájékoztat az energiacímke?

\_\_\_\_\_

c) Fejtsd ki, hogy a fogyasztók energiatudatossága szempontjából miért fontos az energiacímke alkalmazása!

\_\_\_\_\_

d) Nézz utána, hogy az otthonokban milyen energiacímkejű (energiahatékonyságú) elektronikai eszközök vannak! Sorolj fel három eszközt, amelynek ismered az energiahatékonysági szintjét, és írd le a szintet is!

1. \_\_\_\_\_ 2. \_\_\_\_\_ 3. \_\_\_\_\_

e) Milyen további információkat találsz az energiacímkéken?

\_\_\_\_\_

f) Készíts te is energiacímkét az Európai Unió weboldalának segítségével: <https://ec.europa.eu/energy/eepf-labels>.

**3.** A fenntartható fejlődés egyik kulcsa, hogy az emberek is élhessenek tudatosan és fenntartható módon. Te mit tehetsz a földi ökoszisztéma megóvása érdekében? Gyűjts össze legalább 3-3 olyan tevékenységet az alábbi témakörökben, amellyel elősegítheted a környezet megóvását!

A szennyező anyagok kibocsátásának csökkentése, a környezet maradandó károsításának elkerülése	Az egyének és közösségek etikus és környezettudatos magatartása, illetve életmódja
1.	1.
2.	2.
3.	3.
Energiahatékonyság, energiatudatosság	Hulladékgazdálkodás, a hulladékok kezelése
1.	1.
2.	2.
3.	3.

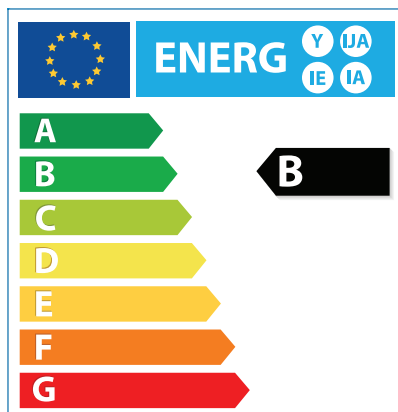

## Fotók

---

Shutterstock: 3, 4 (Bart Sadowski), 13, 38

## Grafikák

---

Nagy Áron: 7, 10, 12, 19, 21, 24, 25, 29, 30, 32, 37, 39

NASA: 36

Shutterstock: 9, 41



